



* L200 "Tritón" [2006 - 2009]

Bedliner (forro de caja)



Bedliner (forro de caja) AEROKLAS en ABS.

- 001.MT-9903 - doble cab.
- 001.MT-9903-SB - doble cab. s/bordes
- 001.MT-9903-E - extra cab.
- 001.MT-9903-S - simple cab.

HardTop (capota rígida)



HardTop ALPHA, en fibra.



- 002.MT-9954 - doble cab. c/ventanas
- 002.MT-9955 - doble cab. s/ventanas

HardTop (capota rígida)



HardTop de trabajo ALPHA CML, en fibra. Portones laterales de apertura tipo "ala de gaviota".



- 002.MT-9956 - doble cabina

HardTop (capota rígida)



HardTop Sport AEROKLAS en fibra de vidrio.



001.MT-0056 - doble cabina

HardTop (capota rígida)



HardTop Sport FOURWHEELER, en fibra.

007.MT-01 - doble cabina

HardTop (capota rígida)



HardTop en aluminio con persiana trasera.

189.6189 - doble cabina

FullBox



Fullbox (Sport Cover) ALPHA, en fibra.



002.MT-9000 - doble cabina



Fullbox



Fullbox AEROKLAS en fibra "desmontable".



001.MT-9000 - doble cabina

Fullbox



Fullbox FOURWHEELER en fibra con arco en acero inox.

007.MT-90-I - doble cabina

Cubierta plana



Cubierta plana AEROKLAS en fibra.

001.MT-8000 - doble cabina

Cubierta plana



Cubierta plana enrollable FOURWHEELER en aluminio. Tipo persiana.

177.MT-100 - doble cabina

177.MT-100-E - extra cabina

Kit de carrocería



Kit de carrocería (SRV) AEROKLAS en ABS.

001.MT-9001 - doble cabina

Acc.HardTop



*Juego de cristales laterales de apertura tipo compás, opcionales para HardTop ALPHA 002.MT-9954.
002.LUP-2 - doble cab.

Toldos



Toldo plano AEROKLAS doble apertura (45° y enrollable).
001.MT-1500 - doble cabina
001.MT-1500-E - extra cabina

Toldos



Toldo de lona con estructura en semi-cuña.
001.IC-9901 - doble cabina

Toldos



Toldo de lona con estructura en arcos.
001.MT-9902 - doble cabina

Caja de herramientas



Caja de herramientas ALPHA en fibra.
002.9913

Caja de herramientas



Caja de herramientas AEROKLAS en ABS. Modelo "Gladiator".
001.1000-L

Caja de herramientas



Caja de herramientas AEROKLAS en ABS. Modelo "Matrix".
001.1002

Defensas



Defensa central inox baja con grabación, Ø60mm. Homologación CE.
072.PK-31003

Defensas



Defensa central inox baja sin travesía, Ø70mm. Homologación CE.
072.PK-33003



MITSUBISHI

Defensas



Defensa central inox baja sin grabación, Ø60mm. Homologación CE.
189.6171.CE

Defensas



Defensa integral inox baja sin grabación, Ø60mm. Homologación CE.
189.6176.CE

Parachoques



Parachoques frontal FOURWHEELER con base de cabestrante.
007.MT-5000

Parachoques



Parachoques frontal con base de cabestrante.
189.6170

Parachoques



Parachoques trasero en doble tubo Ø60mm.
189.6114 - inox
189.6115 - negro

Parachoques

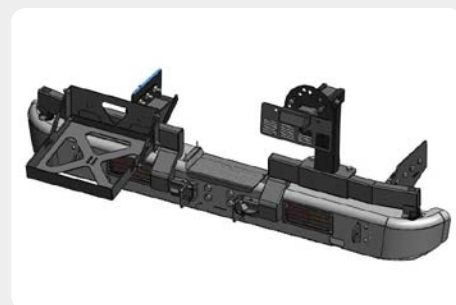

Parachoques trasero con doble soporte para rueda y bidón.
189.6153

Base de cabestrante



Base de cabestrante "oculta" con protector en duraluminio para instalar con parachoques de origen.
189.6143

Base de cabestrante



Base de cabestrante "oculta" para instalar con parachoques de origen.
189.6101

Estribos



Estribos en plataforma de aluminio. Tipo STD.
072.PK-51190 - doble cabina

Estribos



Estribos en plataforma de aluminio. Tipo S50.

072.PK-51190-I - doble cabina

Estribos



Estribos en plataforma de aluminio con tubo.

189.6120 - inox, doble cab.
 189.6121 - negro, doble cab.
 189.6167 - inox, simple cab.
 189.6168 - negro, simple cab.
 189.6133 - inox, extra cab.
 189.6134 - negro, extra cab.

Estribos



Estribos en plataforma de aluminio estriado con tubo negro Ø50mm

189.6190

Estribos



Estribos en plataforma de aluminio perforado con tubo negro Ø50mm

189.6175

Talonerías



Talonerías/protecciones para gato en tubo negro, sin aluminio.

189.6151

Rollbar



Rollbar (barras antivuelco) en tubo, con traviesa.

189.6160 - tubo inox, doble cab.
 189.6161 - tubo negro, doble cab.

Rollbar



Rollbar (barras antivuelco) en tubo con traviesa y protección de cristal de cabina.

189.6110 - tubo inox, doble cab.
 189.6111 - tubo negro, doble cab.

Protecciones de bajos



Protector de cárter.

189.6116 - acero zincado
 189.6192 - acero en negro
 189.6117 - duraluminio

Protecciones de bajos



Protector de cárter para instalar con base de cabestrante 189.6185

189.6144 - acero zincado
 189.6145 - acero en negro
 189.6146 - duraluminio



MITSUBISHI

Protecciones de bajos



Protector de tr nsfer.
 189.6118 - acero zincado
 189.6119 - duraluminio

Protecciones de bajos



Protector de caja de cambios.
 189.6180 - acero zincado
 189.6181 - duraluminio

Protecciones de bajos



Protector de dep sito.
 189.6122 - acero zincado
 189.6123 - acero en negro
 189.6124 - duraluminio

Protecciones de bajos



Protector de c rter SHERIFF.
 190.14.1143 - acero zincado
 190.14.1144 - aluminio

Protecciones de bajos



Protector de tr nsfer y caja de cambios SHERIFF.
 190.14.1145 - acero zincado
 190.14.1146 - aluminio

Protecciones de bajos



Protector de dep sito SHERIFF.
 190.14.1147 - acero zincado
 190.14.1148 - aluminio

Transporte



Barras de techo transversales para cabina.
 002.AS-TRI

Aletines



Juego de aletines en ABS.
 *S lo para modelos doble cabina.
 001.MT-9925

Varios/Exterior



Protectores de pilotos traseros en acero inox. 2 piezas.
 001.MT-9920

Varios/Exterior



Embellecedor de portón trasero.
001.252 - cromado

Varios/Exterior



Fondo de maneta cromado.
001.453

Iluminación



Kit de faros antiniebla tipo original.
072.PK-51192

Iluminación



Kit de faros antiniebla.
007.FL-MB018-AC

Bloqueos



Bloqueo de diferencial ARB.
188.RD-154 - trasero



Bedliner (forro de caja)



* L200 "Tritón" "Long bed" [2010 -]



Bedliner (forro de caja) AEROKLAS en ABS.

- 001.MT2-9903 - doble cab.
- 001.MT2-9903-SB - doble cab. s/bordes
- 001.MT2-9903-E - extra cab.

HardTop (capota rígida)



HardTop ALPHA, en fibra.



- 002.MT2-9954 - doble cab. c/ventanas
- 002.MT2-9955 - doble cab. s/ventanas

*Juego de cristales compás, opcionales para 002.MT2-9954.

- 002.LUP-01 - doble cab.

HardTop (capota rígida)



HardTop ALPHA CME, en fibra. Portones laterales tipo "ala de gaviota".



- 002.MT2-9957 - doble cabina con portones laterales en cristal.
- 002.MT2-9958 - doble cabina con portones laterales en fibra.

HardTop (capota rígida)



HardTop Sport AEROKLAS, en fibra de vidrio.
001.MT2-0056 - doble cabina

HardTop (capota rígida)



HardTop AEROKLAS, en ABS.
001.MT2-0054 - doble cabina, con ventanas
001.MT2-0055 - doble cabina, sin ventanas.

HardTop (capota rígida)



HardTop Sport FOURWHEELER, en fibra.
007.MT2-01 - doble cabina

HardTop (capota rígida)



HardTop en aluminio con persianas laterales y trasera.
189.48001493 - extra cabina

Fullbox



Fullbox (Sport Cover) ALPHA en fibra.



002.MT2-9000 - doble cabina



MITSUBISHI

Fullbox



Fullbox AEROKLAS, en fibra.



001.MT2-9000 - doble cabina

Toldos



Toldo plano AEROKLAS doble apertura (45° y enrollable).

001.MT2-1500 - doble cabina

Defensas



Defensa central inox baja con grabación, Ø60mm. Homologación CE.

072.PK-31004

Defensas



Defensa central inox baja sin travesía, Ø70mm. Homologación CE.

072.PK-33004

Defensas



Protector inferior para parachoques trasero en tubo inox.

072.PK-51842 - doble cab, mate
 072.PK-51842-L - doble cab, pulido
 072.PK-51836 - extra cab, mate

Parachoques



Parachoques trasero con soporte de rueda y bidón.

189.48001624 - negro

Base de cabestrante



Base de cabestrante "oculta" para instalar con parachoques de origen.
189.6101

Estribos



Estribos en plataforma de aluminio. Tipo STD.
072.PK-51190 - doble cabina
072.PK-51834 - extra cabina

Estribos



Estribos en plataforma de aluminio. Tipo S50.
072.PK-51190-I - doble cabina
072.PK-51834-I - extra cabina

Estribos



Estribos en plataforma de aluminio. Tipo TUBE.
072.PK-51190-O - doble cabina
072.PK-51834-O - extra cabina

Estribos



Estribos en tubo inox sección oval.
072.PK-51190-X - doble cabina
072.PK-51834-X - extra cabina

Estribos



Estribos en tubo inox.
072.PK-51841-L - doble cabina

Rollbar



Rollbar (barras antivuelco) en tubo inox, Ø60mm.
072.PK-51187 - inox mate
072.PK-51187-L - inox pulido

Rollbar



Rollbar (barras antivuelco) en tubo inox Ø60mm.
 *Sólo para modelos extra cabina.
072.PK-51833 - inox mate
072.PK-51833-L - inox pulido

Rollbar



Rollbar (barras antivuelco) en tubo inox Ø60mm, con traviesa.
072.PK-52187 - inox mate
072.PK-52187-L - inox pulido



Rollbar



Rollbar (barras antivuelco) en tubo inox Ø60mm. Versión 2.
072.PK-51188-L - inox pulido

Protecciones de bajos



Protector de cárter.
189.6116 - acero zincado
189.6192 - acero en negro
189.6117 - duraluminio

Protecciones de bajos



Protector de cárter para instalar con base de cabestrante.
189.6144 - acero zincado
189.6145 - acero en negro
189.6146 - duraluminio

Protecciones de bajos



Protector de transfer.
189.6118 - acero zincado
189.6119 - duraluminio

Protecciones de bajos



Protector de caja de cambios.
189.6180 - acero zincado
189.6181 - duraluminio

Protecciones de bajos



Protector de cárter SHERIFF.
190.14.1143 - acero zincado
190.14.1144 - aluminio

Protecciones de bajos



Protector de transfer y caja de cambios SHERIFF.
190.14.1145 - acero zincado
190.14.1146 - aluminio

Protecciones de bajos



Protector de depósito SHERIFF.
190.14.1147 - acero zincado
190.14.1148 - aluminio

Transporte



Separador de carga para caja en tubo negro.
072.PK-51840 - doble cabina
072.PK-51835 - extra cabina